

HUGA

TÜRELEMENTE
OBJEKT
WOHNEN



weißblack

DESIGNTÜREN



Inhalt



4 Designtür wave 1

6 Designtür wave 2



8 Zargen

9 forma-Kante



10 Designtür signum



14 Designtür sueno 1 / 2



16 Gläser

Neu für alle HUGA Designtüren: Die Oberfläche Weiß

HUGA weißlack heißt die neueste Innovation von HUGA - eine absolut ebenmäßige und einheitliche Oberflächenveredelung aus einem Guss. HUGA weißlack verbindet angenehme Optik und Haptik mit besten Funktionswerten. Das macht HUGA weißlack zum Favoriten für den anspruchsvollen Innenausbau. Intern entwickelt. Verschiedene, aufeinander aufbauende

Produktionsschritte kombiniert HUGA mit innovativen Oberflächenschichtungen und Formbearbeitungen. Das Ergebnis kann sich sehen lassen. Der individuellen Optik sind mit Weiß keine Grenzen gesetzt. HUGA weißlack veredelt verschiedenste Designtür-Linien. Ausgewählte Beispiele finden Sie auf den kommenden Seiten.



01 Designtür wave HUGA weißlack Ausführung 1 Glastype 2430 Glas klar Motiv gelasert 02 Designtür wave HUGA weißlack Ausführung 1 Glastype 2410 Glas klar Motiv matt sandgestrahlt 03 Detail Glastype 2430 gelasert **Milieubild rechts** Designtür wave HUGA weißlack Ausführung 1

Designtür wave 1



Designtür wave 1

wave

Ob glatt oder mit lebendiger Struktur - bei den Designtüren der neuen Serie **wave** veredelt HUGA weißlack gleichmäßig alle Oberflächenbereiche. Gerade an den Übergängen zwischen planem Rahmen und fein gewelltem **wave**-Dekor zeigen sich die Vorteile der Weiß-Lackierung aus einem Guss. Auch bei täglicher Beanspruchung zeigen die Bereichskanten langfristig

keine besonderen Verschleißspuren. Glatte Flächen schimmern und selbst feine Strukturen behalten ihren unverwechselbaren Charakter. Alle Designtüren **wave I** können mit den ATLANTA-Gläsern geliefert werden. **wave & HUGA weißlack**: Vielfältige Optik - auffallende Qualität



01

Ausf. wave I

01 Designtür wave HUGA weißlack Ausführung 1 **Milieubild rechts** Designtür wave HUGA weißlack Ausführung 2

Designtür wave 2



Zargen

HUGA Formzargen

Bei einer Tür sollte man nicht allein auf das Türblatt achten, sondern auf den Gesamteindruck von Tür, Zarge und Wandanschluss. Erst eine abgestimmte Zarge schafft einen passenden optischen und funktionalen Rahmen und den harmonischen Übergang zur Wandfläche.

Formzarge 60mm/80mm

Bewährt in 60 mm - Ein kleines Renovierungswunder in 80 mm. Neben der beliebten Formzarge in 60 mm Breite bietet HUGA ab sofort eine Variation mit einer Breite von 80 mm an. Diese neue Zarge deckt die Wand großzügig ab

und eignet sich ideal für Renovierungen. Wenn z.B. Tapetenkanten gelitten haben, lässt die Formzarge 80mm unschöne Ränder einfach und sauber verschwinden.

Formzarge Elipse

Die Verbindung von italienischem Flair und durchdachter Funktion. Durch die 70 mm breite, bombierte Oberfläche gelingt eine wirklich ausgewogene Linienführung im Bereich der Zarge und vor allem im Zusammenspiel von Tür und Wand. Die Formzarge Elipse begrenzt die Tür nicht einfach, sie dient als optischer Vermittler, der auch die Funktion der Tür perfekt unterstützt.

Formzarge Provile

Selbstbewusstes Design bringt Schwung in die Wohnung und das Büro. Mit dem Modell Provile stellt Huga eine richtungsweisende Zarge vor, die sich nicht diskret im Hintergrund hält, sondern sich als gleichwertiger Partner des Türblattes präsentiert. Gerade das Miteinander von Blattoberfläche und der schwungvoll gewellten Zarge setzt reizvolle Akzente für das tägliche Wohnen und die gehobene Arbeitsatmosphäre.

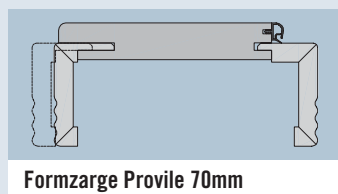
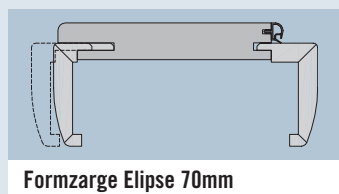
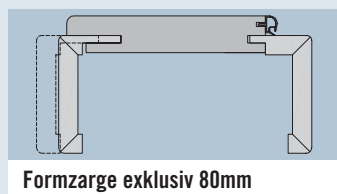
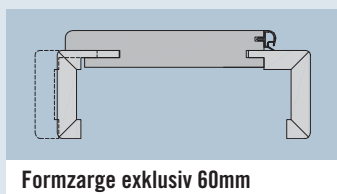

Formzarge exklusiv 60mm

Formzarge exklusiv 80mm

Formzarge Elipse 70mm

Formzarge Provile 70mm

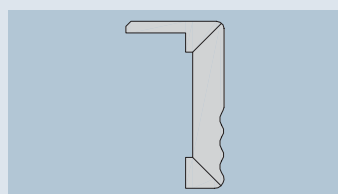
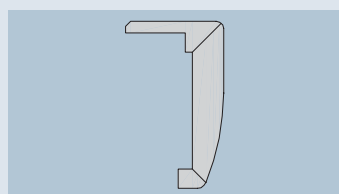
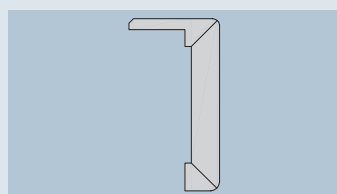
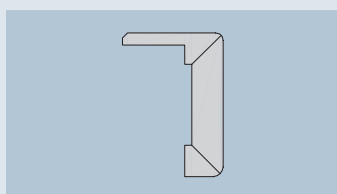

Bekleidung exklusiv 60mm

Bekleidung exklusiv 80mm

Bekleidung Elipse 70mm

Bekleidung Provile 70mm

forma-Kante

forma-Kante HUGA weißlack

Die HUGA weißlack Tür vereint Formschönheit und zeitlos-elegante Optik. HUGA setzt mit modernster Postforming-Fertigungstechnik Design-Maßstäbe bis ins Detail. Bei der HUGA weißlack Tür sind die Türkanten wie aus einem Guss rundgezogen. **Passende Zarge – DURAT weißlack Dekor Formzarge exklusiv.** Die Futterbretter der HUGA Formzarge exklusiv werden ebenfalls „postgeformt“. Die abgerundeten Bekleidungen an den Formzargen und den Postforming-Türen HUGA weißlack sind genau aufeinander abgestimmt. So entsteht ein perfektes Rundkanten-Element für den privaten wie geschäftlichen Bereich.

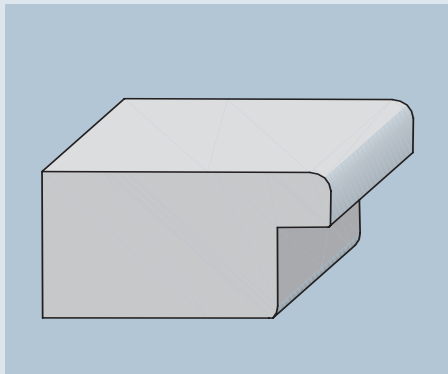

Kantenausbildung des Türblattes

forma-Kante

SF-10

Detail HUGA weißlack forma-Kante

signum

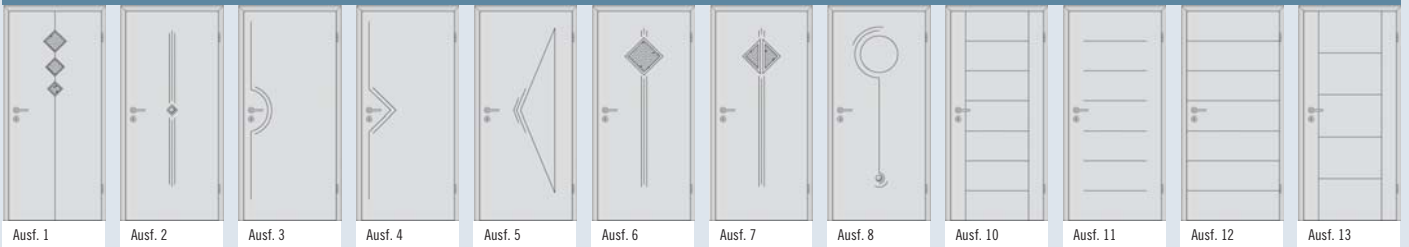

signum

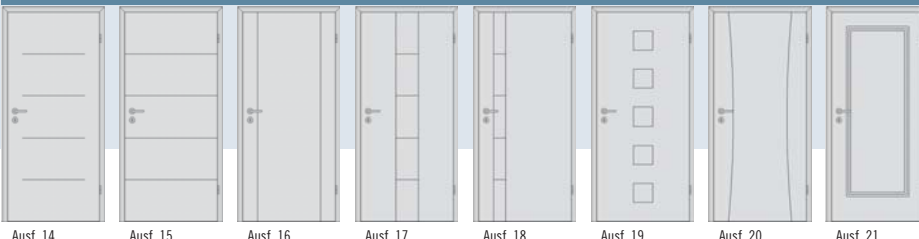

wave

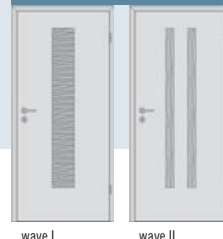

sueno





01

Ausf. 21



02

Ausf. 3

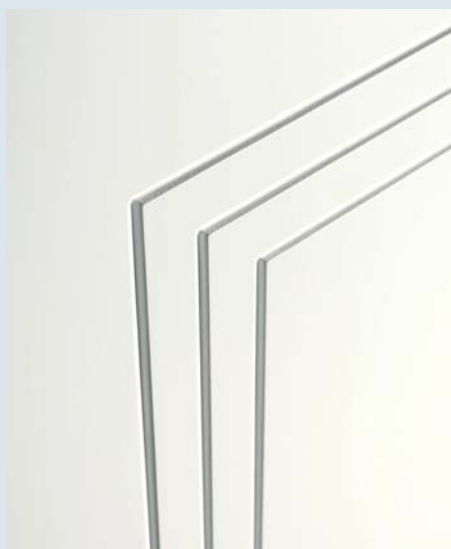

03

Ausf. 21



04

Ausf. 3



01 signum HUGA weißlack Ausführung 21 02 signum HUGA weißlack Ausführung 3 03 Detail signum HUGA weißlack Fräsung Ausführung 21 04 Detail signum HUGA weißlack Fräsung Ausführung 3 **Milieubild** links: Designtür sueno 1 HUGA weißlack Glastyp GS 035 Glas klar Motiv matt sandgestrahlt; rechts: Designtür signum HUGA weißlack Ausführung 13

Designtür signum



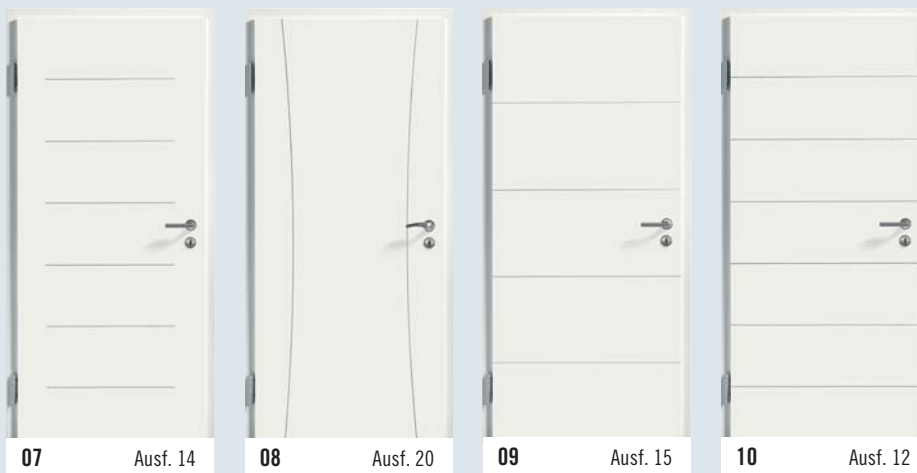

signum

Gerade bei präzisen Kanten setzt HUGA weißlack qualitative Zeichen. Mit der Designtür **signum** öffnet sich eine äußerst vielfältige Formensprache. Durch feine V-Fräsuren erhält das Türblatt ein eigenständiges Design - aus der breiten HUGA-Palette oder genau nach individuellen Wünschen. Praktisch jeder Kundenwunsch lässt sich realisieren. Die Oberfläche HUGA weißlack zeigt auch hier, dass sie op-

tisch, haptisch und funktional mehr zu bieten hat. Die Veredlung in einem Schritt garantiert bis hinein in die Fräskanten eine absolut einheitliche Oberfläche inklusive aller Funktionswerte. Damit gewinnen **signum**-Dessins auch bei speziellen Gebrauchsanforderungen weitere Einsatzmöglichkeiten. **signum & HUGA weißlack**: Vielfältige Optik - auffallende Qualität

01 signum HUGA weißlack Ausführung 10 02 signum HUGA weißlack Ausführung 13 03 signum HUGA weißlack Ausführung 16 04 signum HUGA weißlack Ausführung 2 05 signum HUGA weißlack Ausführung 19 06 signum HUGA weißlack Ausführung 18 07 signum HUGA weißlack Ausführung 11 08 signum HUGA weißlack Ausführung 20 09 signum HUGA weißlack Ausführung 15 10 signum HUGA weißlack Ausführung 12 11 signum HUGA weißlack Ausführung 5 **Milieubild** links: signum HUGA weißlack Ausführung 15; rechts: signum HUGA weißlack Ausführung 14

Designtür signum



sueno

Glas, viel Licht & HUGA weißlack - das modern-zeitlose Ambiente zum Wohlfühlen. **sueno** verbindet Rahmen und Glas jetzt in zwei Variationen: **sueno I** mit den beliebten, gerade geschnittenen Friesen. **sueno II** mit innovativ-geschwungenen Friesverläufen. Die Oberfläche HUGA weißlack schafft die Kombination von Fries und Glas bei voller Funktionalität und Optik. Die völlig einheitlich veredelten Frieze passen noch besser zu den großen Glasflächen und bringen so Licht und Weite in jeden Türdurchgang. **sueno & HUGA weißlack**: Vielfältige Verwendung - auffallende Qualität



01

Ausf. sueno I



05



02

Ausf. sueno I



03

Ausf. sueno II



04

Ausf. sueno II

01 sueno I HUGA weißlack Glastyp GS 035 Glas klar Motiv matt sandgestrahlt 02 sueno I HUGA weißlack Glastyp GS 035 Glas matt sandgestrahlt Motiv klar 03 sueno II HUGA weißlack Glastyp GS 035 Glas klar Motiv matt sandgestrahlt 04 sueno II HUGA weißlack Glastyp GS 035 Glas matt sandgestrahlt Motiv klar 05 Detail sueno HUGA weißlack oberer Türabschluss **Milieubild** links: sueno II HUGA weißlack Glastyp Glas klar sandgestrahlt Motiv matt GS 035; rechts: sueno II HUGA weißlack Glastyp Glas matt sandgestrahlt Motiv klar GS 035 negativ

Designtür sueno 1 und 2



Glasvarianten

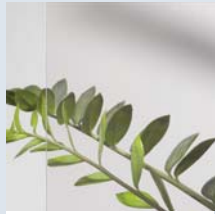

Float weiß [4|8|10mm]

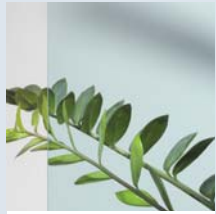

Float grün [4|8|10mm]

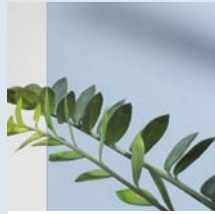

Float blau [4|8|10 mm]

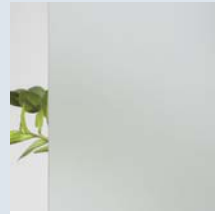

Satinato weiß [4|8|10mm]

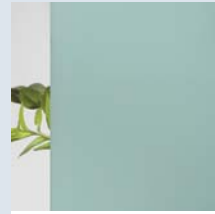

Satinato grün [6|8|10mm]

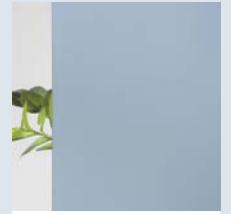

Satinato blau [6|8mm]

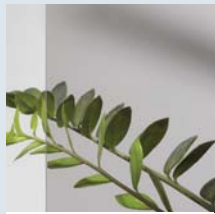

Parsol grau [4|8|10mm]

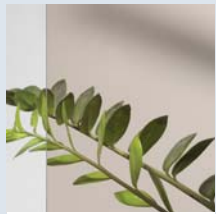

Parsol bronze [4|8|10mm]



Masterligné weiß [4|8mm]

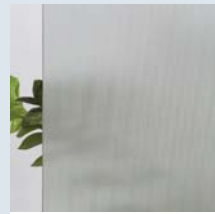

Masterpoint weiß [4|8mm]

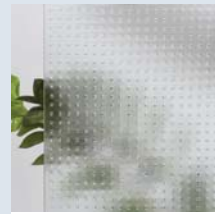

Master Carree [4|8|10mm]



Listral 200 weiß [4|8|10mm]

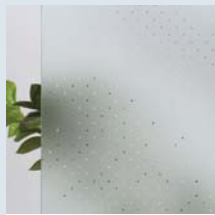

Pave weiß [5|8mm]



Pave blau [5|8mm]



Uadi weiß [5|8mm]

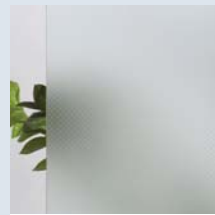

Punto weiß [5|8mm]

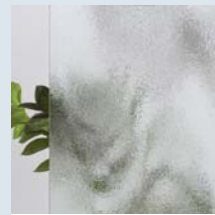

Chinchilla weiß [4|8mm]



Chinchilla bronze [4|8mm]



Barock weiß [4mm]



Madeira 176 bronze [4|8mm]

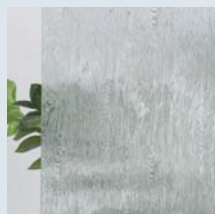

Madeira 176 weiß [4|8mm]



Masterlenz weiß [4|8mm]



Ornament 502 weiß [4mm]



Mattglas [4|8|10mm]

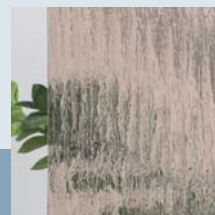

Silvit 178 bronze [4|8mm]

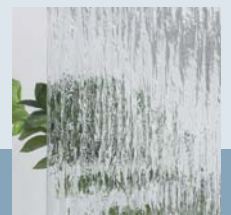

Silvit 178 weiß [4|8|10mm]

Ihr Fachhändler für Beratung und Verkauf

HUGA · Hubert Gaisendrees GmbH & Co. KG

Postfach 4165 · D-33275 Gütersloh · Telefon: 05241.973-0 · Telefax: 05241.973160
www.huga.de · verkauf@huga.de

Die Farben der abgebildeten Produkte dieser Publikation können reproduktionsbedingt vom Original abweichen. Änderungen, die dem Fortschritt dienen, behalten wir uns vor.

gestaltende
06/05 (bruns) 15.000 Art.-Nr. 300082.057